



**AVISO**  
**PREGÃO ELETRÔNICO nº 024/2022**  
**PROCESSO nº 105/2022**

Acha-se aberta, na Prefeitura Municipal de Aracitaba, situada na rua Pça Barão de Montes Claros, nº 16, nesta cidade de Aracitaba – MG, LICITAÇÃO NA MODALIDADE DE **PREGÃO**, na forma **ELETRÔNICA**, tipo **MENOR PREÇO**, pelo modo de disputa aberto, com a finalidade de selecionar propostas objetivando a aquisição de caçambas estacionárias para as atividades da Secretaria de Obras, cujas especificações detalhadas encontram-se nos Anexos que acompanham o Edital.

Regem a presente licitação, a MP nº 1.047, de 3 de maio de 2021, Lei Federal nº 8.666/93, observadas as alterações posteriores, a Lei Federal nº 10.520/02, Lei Complementar nº 123/2006, com as alterações promovidas pela Lei Complementar nº 147/2014 e demais legislações aplicáveis.

Serão observados os seguintes horários e datas para os procedimentos que seguem:

Recebimento das Propostas e Documentos de Habilitação: **das 15h00 do dia 23/09/2022, às 10h55 do dia 11/10/2022;**

Início da Sessão de Disputa de Preços: **às 11h00 do dia 11/10/2022**, no endereço eletrônico **<https://www.portaldecompraspublicas.com.br>**, horário de Brasília - DF.

Poderão participar da licitação pessoas jurídicas que atuam no ramo pertinente ao objeto licitado, observadas as condições constantes do edital.

O **Edital Completo** poderá ser obtido pelos interessados na Pça Barão de Montes Claros, 16, centro, Aracitaba, em arquivo digital, mediante entrega de um pen-drive, de segunda a sexta-feira, no horário de 09:00 às 17:00 horas ou pelo endereço eletrônico **[www.aracitaba.mg.gov.br](http://www.aracitaba.mg.gov.br)**. **É necessário que, ao fazer**



**MUNICÍPIO DE  
ARACITABA**  
ESTADO DE MINAS GERAIS

Praça Barão de Montes Claros, 16  
Centro  
Aracitaba/MG – CEP 36255-000  
CNPJ nº 17.747.940/0001-41

**download do Edital, seja informado, via e-mail –  
licitacao@aracitaba.mg.gov.br, a retirada do mesmo, para que  
possam ser comunicadas possíveis alterações que se fizerem necessárias.  
A Prefeitura não se responsabilizará pela falta de informações relativas ao  
procedimento àqueles interessados que não confirmarem, pelos meios  
expostos, a retirada do Edital. Quaisquer dúvidas contatar pelo telefone  
(32)3256-1151.**

Prefeitura Municipal de Aracitaba



## **EDITAL**

### **PREGÃO ELETRÔNICO nº 024/2022**

#### **PROCESSO nº 105/2022**

Acha-se aberta, na Prefeitura Municipal de Aracitaba, situada na rua Pça Barão de Montes Claros, nº 16, nesta cidade de Aracitaba– MG, LICITAÇÃO NA MODALIDADE DE **PREGÃO**, na forma **ELETRÔNICA**, tipo **MENOR PREÇO**, pelo modo de disputa aberto, cujas especificações detalhadas encontram-se nos Anexos que acompanham o Edital.

Regem a presente licitação, a MP nº 1.047, de 3 de maio de 2021, Lei Federal nº 8.666/93, observadas as alterações posteriores, a Lei Federal nº 10.520/02, Lei Complementar nº 123/2006, com as alterações promovidas pela Lei Complementar nº 147/2014, e demais legislações aplicáveis.

#### **CLÁUSULA PRIMEIRA - DO OBJETO**

**1.1.** Constitui objeto do presente Edital a seleção de sociedade empresária especializada objetivando a aquisição de caçambas estacionárias para as atividades da Secretaria de Obras, conforme condições descritas nos Anexos deste Edital.

#### **CLÁUSULA SEGUNDA - DOS RECURSOS ORÇAMENTÁRIOS**

**2.1.** As despesas decorrentes da presente licitação correrão por conta da dotação nº **2.4.1. 15.452.007.1.0006-44.90.52**

#### **CLÁUSULA TERCEIRA - DO CREDENCIAMENTO**

**3.1.** O fornecedor deverá fazer sua adesão ao Portal de Compras Públicas, acessando o seguinte endereço: <https://www.portaldecompraspublicas.com.br>, onde qualquer pessoa física ou jurídica, que manifeste interesse e apresente a documentação e condições exigidas terá acesso ao Portal.

**3.1.1.** O credenciamento dar-se-á pela atribuição de chave de identificação e de senha, pessoal e intransferível, para acesso ao sistema eletrônico.



**3.1.2.** O credenciamento da proponente junto ao provedor do sistema implica na responsabilidade legal da proponente ou de seu representante legal, bem como na presunção de sua capacidade técnica para a realização das transações inerentes ao pregão eletrônico.

**3.2.** A Administradora do Pregão Eletrônico conjuntamente com a Prefeitura darão sequência ao processo de Pregão.

#### **CLÁUSULA QUARTA - DAS CONDIÇÕES DE PARTICIPAÇÃO**

**4.1.** É vedada a participação de interessados:

**4.1.1.** que tenham sido declarados inidôneos ou punidos com suspensão do direito para licitar ou contratar com a Administração Pública;

**4.1.2.** que não atendam às condições deste Edital e seu(s) anexo(s);

**4.1.3.** estrangeiros que não tenham representação legal no Brasil com poderes expressos para receber citação e responder administrativa ou judicialmente;

**4.1.4.** que se enquadrem nas vedações previstas no artigo 9º da Lei nº 8.666, de 1993;

**4.1.5.** que estejam sob falência, concurso de credores, concordata ou em processo de dissolução ou liquidação;

**4.1.6.** que estejam reunidas em consórcio;

***Nota Explicativa:*** *O presente edital não prevê as condições de participação de empresas reunidas em consórcio, vez que a experiência prática demonstra que as licitações que permitem essa participação são aquelas que envolvem serviços de grande vulto e/ou de alta complexidade técnica. Como o presente modelo de minuta foi elaborado com foco no dia a dia da Administração, consignou-se a vedação acima.*

*Note-se que "...a aceitação de consórcios na disputa licitatória situa-se no âmbito do poder discricionário da administração contratante, conforme art. 33, caput, da Lei n. 8.666/1993, requerendo-se, porém, que sua opção seja sempre previamente justificada no respectivo processo administrativo, conforme*



*entendimento dos Acórdãos de ns. 1.636/2006-P e 566/2006-P” -  
TCU Ac n. 2869/2012-Plenário (Item 1.7.1).*

*Em todo caso, a Administração deverá fundamentar qualquer opção adotada, vez que “...a vedação de empresas em consórcio, sem que haja justificativa razoável...” pode ser considerada restrição à competitividade do certame (TCU, Ac n. 963/2011-2ª Câmara, Item 9.2.1).*

#### **CLÁUSULA QUINTA - DA APRESENTAÇÃO DA PROPOSTA E DOS DOCUMENTOS DE HABILITAÇÃO**

**5.1.** Os licitantes encaminharão, exclusivamente por meio do sistema, concomitantemente com os documentos de habilitação exigidos no edital, proposta com a descrição do objeto ofertado e o preço, até a data e o horário estabelecidos para abertura da sessão pública, quando, então, encerrar-se-á automaticamente a etapa de envio dessa documentação.

**5.2.** O envio da proposta, acompanhada dos documentos de habilitação exigidos neste Edital, ocorrerá por meio de chave de acesso e senha.

**5.3.** As Microempresas e Empresas de Pequeno Porte deverão encaminhar a documentação de habilitação, ainda que haja alguma restrição de regularidade fiscal e trabalhista, nos termos do art. 43, § 1º da LC nº 123, de 2006.

**5.4.** Incumbirá ao licitante acompanhar as operações no sistema eletrônico durante a sessão pública do Pregão, ficando responsável pelo ônus decorrente da perda de negócios, diante da inobservância de quaisquer mensagens emitidas pelo sistema ou de sua desconexão.

**5.5.** Até a abertura da sessão pública, os licitantes poderão retirar ou substituir a proposta e os documentos de habilitação anteriormente inseridos no sistema.

**5.6.** Não será estabelecida, nessa etapa do certame, ordem de classificação entre as propostas apresentadas, o que somente ocorrerá após a realização dos procedimentos de negociação e julgamento da proposta.

**5.7.** Os documentos que compõem a proposta e a habilitação do licitante melhor classificado somente serão disponibilizados para avaliação do pregoeiro e para acesso público após o encerramento do envio de lances.



## **CLÁUSULA SEXTA - DO PREENCHIMENTO DA PROPOSTA**

**6.1.** O licitante deverá enviar sua proposta mediante o preenchimento, no sistema eletrônico, dos seguintes campos:

**6.1.1.** Valor unitário e total do item;

**6.1.2.** Marca;

**6.1.3.** Descrição detalhada do objeto, contendo as informações especificadas no Termo de Referência: indicando, no que for aplicável, o modelo, prazo de validade ou de garantia, número do registro ou inscrição do bem no órgão competente, quando for o caso;

**6.1.4.** E-mail para fins de comunicação com o proponente.

**6.2.** Todas as especificações do objeto contidas na proposta vinculam a Contratada.

**6.2.1.** Nos valores propostos estarão inclusos todos os custos operacionais, encargos previdenciários, trabalhistas, tributários, comerciais e quaisquer outros que incidam direta ou indiretamente no fornecimento dos bens.

**6.2.2.** Os preços ofertados, tanto na proposta inicial, quanto na etapa de lances, serão de exclusiva responsabilidade do licitante, não lhe assistindo o direito de pleitear qualquer alteração, sob alegação de erro, omissão ou qualquer outro pretexto.

**6.2.3.** O prazo de validade da proposta deverá ser de, no mínimo, *60 (sessenta) dias corridos*.

**6.2.4.** Os preços unitários ofertados pelos proponentes não poderão ser superiores aos preços unitários levantados pela Prefeitura de Municipal de Aracitaba;

## **CLÁUSULA SÉTIMA - DA HABILITAÇÃO**

**7.1.** Não serão aceitos protocolos, nem documentos com prazo de validade vencido.



**7.1.1.** Todos os documentos exigidos para habilitação deverão estar no prazo de validade. Caso o órgão emissor não declare a validade do documento, esta será **de 60 (sessenta)** dias corridos contados a partir da data de emissão, exceto o comprovante de inscrição no CNPJ e Atestado (s) de Capacidade Técnica.

**7.2. Documentos que deverão ser apresentados relativos à habilitação jurídica:**

**7.2.1.** Ato constitutivo, estatuto social em vigor, devidamente registrado, em se tratando de sociedades comerciais e, no caso de sociedades por ações, acompanhado de documentos de eleição de seus administradores;

**7.2.2.** Cédula de Identidade e registro comercial, no caso de firma individual;

**7.2.3.** Decreto de autorização, em se tratando de firma individual ou sociedade empresária estrangeira em funcionamento no País, e ato de registro ou autorização para funcionamento expedido pelo órgão competente, quando a atividade assim o exigir;

**7.2.4.** Declaração subscrita pelo representante legal da proponente de que ela não incorre em qualquer das condições impeditivas, especificando, conforme **Anexo VI:**

**7.2.4.1.** Que não foi declarada inidônea por ato do Poder Público;

**7.2.4.2.** Que não está impedido de transacionar com a Administração Pública;

**7.2.4.3.** Que não foi apenada com rescisão de contrato, quer por deficiência dos serviços prestados, quer por outro motivo igualmente grave, no transcorrer dos últimos 5 (cinco) anos;

**7.2.4.4.** Que não incorre nas demais condições impeditivas previstas no art. 9º da Lei Federal nº 8.666/93 consolidada pela Lei Federal nº 8.883/94.

**7.2.4.5.** E que, se responsabiliza pela veracidade e autenticidade dos documentos oferecidos, comprometendo-se a comunicar a PREFEITURA MUNICIPAL DE Aracitaba a ocorrência de quaisquer fatos supervenientes



impeditivos da habilitação, ou que comprometam a idoneidade da proponente, nos termos do artigo 32, parágrafo 2º, e do artigo 97 da Lei 8.666/93, e suas alterações.

**7.2.5.** Declaração de atendimento à norma do inciso XXXIII do artigo 7º da Constituição Federal, com redação dada pela emenda constitucional nº 20/98, que proíbe trabalho noturno, perigoso ou insalubre aos menores de 18 anos e de qualquer trabalho a menores de 16 anos salvo na condição de aprendiz a partir de 14 anos, conforme **Anexo IV**.

**7.2.6.** Declaração expressa de que o proponente preenche plenamente os requisitos de habilitação, bem como tem pleno conhecimento do objeto licitado e anuência das exigências constantes do Edital e seus anexos, conforme **Anexo III**.

**7.2.7.** A proponente, microempresa ou empresa de pequeno porte, deverá apresentar declaração, sob as penas da lei, de que cumprem os requisitos legais para a qualificação como microempresas ou empresa de pequeno porte, estando aptas a usufruir do tratamento estabelecido na Lei Complementara nº 123/06, conforme **Anexo II**.

**7.2.8.** A proponente, microempresa ou empresa de pequeno porte, deverá apresentar declaração subscrita pelo seu representante legal de que a empresa não incorre em nenhuma das hipóteses previstas no § 4º, do artigo 3º, da Lei Complementar nº 123/06, conforme **Anexo II**.

### **7.3. Documentos que deverão ser apresentados relativos à Regularidade Fiscal e Trabalhista:**

**7.3.1.** Comprovante de inscrição no Cadastro Nacional de Pessoas Jurídicas (CNPJ);

**7.3.2.** Prova de regularidade para com a Fazenda Federal e a Seguridade Social, mediante apresentação de Certidão Conjunta de Débitos Relativos a Tributos Federais e à Dívida Ativa da União, emitida pela Secretaria da Receita Federal do Brasil e Procuradoria Geral da Fazenda Nacional.





**7.3.3.** Prova de regularidade para com a Fazenda Estadual;

**7.3.4.** Prova de regularidade para com a Fazenda Municipal;

**7.3.4.1.** Nos Municípios em que não há emissão de Certidão Municipal Conjunta, o licitante deverá, obrigatoriamente, apresentar tanto a certidão negativa de tributos mobiliários quanto a de tributos imobiliários.

**7.3.5.** Prova de Regularidade de Situação (CRF) perante o Fundo de Garantia por Tempo de Serviço – FGTS;

**7.3.6.** Prova de inexistência de débitos inadimplidos perante a justiça do trabalho, mediante a apresentação de certidão negativa, nos termos do Título VII - Da consolidação das leis do trabalho, aprovada pelo Decreto – Lei 5.452, de 1º de maio de 1943.

**7.3.7.** A proponente, microempresa ou empresa de pequeno porte, deverá apresentar toda a documentação exigida para efeito de comprovação da regularidade fiscal, mesmo que esta apresente alguma restrição;

**7.3.7.1.** Havendo alguma restrição na comprovação da regularidade fiscal, será assegurado o prazo de 5 (cinco) dias úteis, cujo termo inicial corresponderá ao momento em que o proponente (ME ou EPP) for declarado o vencedor do certame, prorrogáveis por igual período, a critério da Administração, para a regularização da documentação, pagamento ou parcelamento do débito, e emissão de eventuais certidões negativas ou positivas com efeito de negativa.

**7.3.7.2.** A não-regularização da documentação no prazo previsto no subitem anterior implicará decadência do direito à contratação, sem prejuízo das sanções previstas no artigo 81, da Lei nº 8.666/93, sendo facultado à Administração convocar os licitantes remanescentes, na ordem de classificação, para a retirada da Nota de Empenho, ou revogar a licitação.

**7.4. Documentos que deverão ser apresentados relativos à Qualificação Econômico-Financeira:**



**7.4.1.** Certidão Cível Negativa, abrangendo Falência e Recuperação Judicial ou Extrajudicial, expedida por distribuidor da sede do principal estabelecimento da pessoa jurídica na forma do que prescreve o artigo 3º, da Lei nº 11.101/05.

**7.4.1.1.** Caso a Certidão evidencie a existência de processo de recuperação judicial, a mesma deverá vir acompanhada de documento expedido pelo Poder Judiciário de que a interessada está autorizada a participar de procedimento licitatório.

**7.4.1.2.** Nas comarcas em que a Certidão emitida pelo cartório distribuidor não abranger os processos distribuídos no processo judicial eletrônico - PJE, o licitante deverá, obrigatoriamente, apresentar tanto a certidão expedida pelo cartório distribuidor, quanto a certidão específica para processos judiciais eletrônicos.

**7.5. Documentos que deverão ser apresentados relativos à qualificação técnica:**

**7.5.1.** Comprovação de aptidão para desempenho de atividade pertinente e compatível com o objeto da licitação através da apresentação de pelo menos 1 (um) atestado de capacidade técnica, emitido por pessoa jurídica de direito público ou privado, que comprove a aptidão para desempenho a contento de objeto semelhante.

**7.6.** Não tendo a sociedade empresária classificada como vencedora do certame apresentado a documentação exigida, no todo ou em parte, será esta desclassificada, podendo a ela ser aplicada as penalidades previstas na legislação que rege o procedimento, e será convocada então a sociedade empresária seguinte na ordem de classificação.

**7.7.** A documentação, na fase pertinente, será rubricada pelo Pregoeiro e pela Equipe de Apoio e após examinada será anexada ao processo desta licitação, sendo inabilitados aqueles proponentes cuja documentação apresente irregularidades.



**7.8.** Todos os documentos apresentados para habilitação deverão estar em nome do licitante, com o número do CNPJ e, preferencialmente, com endereço respectivo, devendo ser observado o seguinte (condição válida, também, para pagamento dos serviços, se for o caso):

**7.8.1.** se o licitante for a matriz, todos os documentos deverão ser apresentados em seu nome e de acordo com seu CNPJ, ou;

**7.8.2.** se o licitante for a filial, todos os documentos deverão ser apresentados em seu nome e de acordo com o número do CNPJ da filial, exceto quanto à certidão Negativa de Débito junto ao INSS, por constar no próprio documento que é válido para matriz e filiais, Certidão de Débito relativo aos Tributos Federais e à Dívida Ativa da União e CNDT;

**7.8.3.** se o licitante for a matriz e o fornecedor do bem ou prestadora dos serviços for a filial, os documentos deverão ser apresentados com o número de CNPJ da matriz e da filial, simultaneamente;

**7.8.4.** serão dispensados da apresentação de documentos com o número do CNPJ da filial aqueles documentos que, pela própria natureza, forem emitidos somente em nome da matriz;

**7.8.5.** o não atendimento de qualquer exigência ou condição deste, item, implicará na inabilitação do licitante.

**7.9.** Constatado o atendimento às exigências de habilitação fixadas no Edital, o licitante será declarado vencedor.

## **CLÁUSULA OITAVA - DA ABERTURA DA SESSÃO, CLASSIFICAÇÃO DAS PROPOSTAS E FORMULAÇÃO DE LANCES**

**8.1.** A abertura da presente licitação dar-se-á em sessão pública, por meio de sistema eletrônico, na data, horário e local indicados neste Edital.

**8.2.** O Pregoeiro verificará as propostas apresentadas, desclassificando desde logo aquelas que não estejam em conformidade com os requisitos estabelecidos



neste Edital, contenham vícios insanáveis ou não apresentem as especificações técnicas exigidas no Termo de Referência.

- 8.2.1.** Também será desclassificada a proposta que identifique o licitante.
- 8.2.2.** A desclassificação será sempre fundamentada e registrada no sistema, com acompanhamento em tempo real por todos os participantes.
- 8.2.3.** A não desclassificação da proposta não impede o seu julgamento definitivo na fase de aceitação.
- 8.3.** O sistema ordenará automaticamente as propostas classificadas, sendo que somente estas participarão da fase de lances.
- 8.4.** O sistema disponibilizará campo próprio para troca de mensagens entre o Pregoeiro e os licitantes.
- 8.5.** Iniciada a etapa competitiva, os licitantes deverão encaminhar lances exclusivamente por meio do sistema eletrônico, sendo imediatamente informados do seu recebimento e do valor consignado no registro.
- 8.5.1.** O julgamento das propostas será feito pelo menor valor unitário por item de acordo com o especificado no Anexo I.
- 8.6.** Os licitantes poderão oferecer lances sucessivos, observando o horário fixado para abertura da sessão e as regras estabelecidas no Edital.
- 8.7.** O licitante somente poderá oferecer lance de valor inferior ao último por ele ofertado e registrado pelo sistema.
- 8.8.** O intervalo mínimo de diferença de valores ou percentuais entre os lances, que incidirá tanto em relação aos lances intermediários quanto em relação à proposta que cobrir a melhor oferta deverá ser fixado pelo pregoeiro.



**8.9.** Será adotado para o envio de lances no pregão eletrônico o modo de disputa “aberto”, em que os licitantes apresentarão lances públicos e sucessivos, com prorrogações.

**8.10.** A etapa de lances da sessão pública terá duração de dez minutos e, após isso, será prorrogada automaticamente pelo sistema quando houver lance ofertado nos últimos dois minutos do período de duração da sessão pública.

**8.11.** A prorrogação automática da etapa de lances, de que trata o item anterior, será de dois minutos e ocorrerá sucessivamente sempre que houver lances enviados nesse período de prorrogação, inclusive no caso de lances intermediários.

**8.12.** Não havendo novos lances na forma estabelecida nos itens anteriores, a sessão pública encerrar-se-á automaticamente.

**8.13.** Encerrada a fase competitiva sem que haja a prorrogação automática pelo sistema, poderá o pregoeiro, assessorado pela equipe de apoio, justificadamente, admitir o reinício da sessão pública de lances, em prol da consecução do melhor preço.

**8.14.** Não serão aceitos dois ou mais lances de mesmo valor, prevalecendo aquele que for recebido e registrado em primeiro lugar.

**8.15.** Durante o transcurso da sessão pública, os licitantes serão informados, em tempo real, do valor do menor lance registrado, vedada a identificação do licitante.

**8.16.** No caso de desconexão com o Pregoeiro, no decorrer da etapa competitiva do Pregão, o sistema eletrônico poderá permanecer acessível aos licitantes para a recepção dos lances.



**8.17.** Quando a desconexão do sistema eletrônico para o pregoeiro persistir por tempo superior a dez minutos, a sessão pública será suspensa e reiniciada somente após decorridas vinte e quatro horas da comunicação do fato pelo Pregoeiro aos participantes, no sítio eletrônico utilizado para divulgação.

**8.18.** Caso o licitante não apresente lances, concorrerá com o valor de sua proposta.

**8.19.** As propostas de microempresas e empresas de pequeno porte que se encontrarem na faixa de até 5% (cinco por cento) acima da melhor proposta ou melhor lance serão consideradas empatadas com a primeira colocada.

**8.20.** A melhor classificada nos termos do item anterior terá o direito de encaminhar uma última oferta para desempate, obrigatoriamente em valor inferior ao da primeira colocada, no prazo de 5 (cinco) minutos controlados pelo sistema, contados após a comunicação automática para tanto.

**8.21.** Caso a microempresa ou a empresa de pequeno porte melhor classificada desista ou não se manifeste no prazo estabelecido, serão convocadas as demais licitantes microempresa e empresa de pequeno porte que se encontrem naquele intervalo de 5% (cinco por cento), na ordem de classificação, para o exercício do mesmo direito, no prazo estabelecido no subitem anterior.

**8.22.** No caso de equivalência dos valores apresentados pelas microempresas e empresas de pequeno porte que se encontrem nos intervalos estabelecidos nos subitens anteriores, será realizado sorteio entre elas para que se identifique aquela que primeiro poderá apresentar melhor oferta.

**8.23.** Havendo eventual empate entre propostas ou lances, o critério de desempate será aquele previsto no art. 3º, § 2º, da Lei nº 8.666, de 1993, assegurando-se a preferência, sucessivamente, aos bens produzidos:

**8.23.1.** no país;



**8.23.2.** por empresas brasileiras;

**8.23.3.** por empresas que invistam em pesquisa e no desenvolvimento de tecnologia no País;

**8.23.4.** por empresas que comprovem cumprimento de reserva de cargos prevista em lei para pessoa com deficiência ou para reabilitado da Previdência Social e que atendam às regras de acessibilidade previstas na legislação.

**8.24.** Persistindo o empate, a proposta vencedora será sorteada pelo sistema eletrônico dentre as propostas ou os lances empatados.

8.25. O Pregoeiro poderá encaminhar, por meio do sistema eletrônico, contraproposta ao licitante que apresentou o lance mais vantajoso, com o fim de negociar a obtenção de melhor preço, vedada a negociação em condições diversas das previstas neste Edital.

8.25.1. Também nas hipóteses em que o Pregoeiro não aceitar a proposta e passar à subsequente, poderá negociar com o licitante para que seja obtido preço melhor.

8.25.2. A negociação será realizada por meio do sistema, podendo ser acompanhada pelos demais licitantes.

8.25.3. Nos itens não exclusivos para a participação de microempresas e empresas de pequeno porte, sempre que a proposta não for aceita, e antes de o Pregoeiro passar à subsequente, haverá nova verificação, pelo sistema, da eventual ocorrência do empate ficto, previsto nos artigos 44 e 45 da LC nº 123, de 2006, seguindo-se a disciplina antes estabelecida, se for o caso.

**8.26.** Após a negociação do preço, o Pregoeiro iniciará a fase de aceitação e julgamento da proposta.

#### **CLÁUSULA NONA - DA ACEITABILIDADE DA PROPOSTA VENCEDORA**



**9.1.** Encerrada a etapa de negociação, o pregoeiro examinará a proposta classificada em primeiro lugar quanto à adequação ao objeto e à compatibilidade do preço em relação ao máximo estipulado para contratação neste Edital e em seus anexos, observado o disposto no parágrafo único do art. 7º e no § 10 do art. 25 do Decreto Municipal n.º 2283/2020.

**9.2.** Será desclassificada a proposta ou o lance vencedor que apresentar preço final superior ao preço máximo fixado no Edital, desconto menor do que o mínimo exigido ou que apresentar preço manifestamente inexequível.

**9.2.1.** Considera-se inexequível a proposta que apresente preços global ou unitários simbólicos, irrisórios ou de valor zero, incompatíveis com os preços dos insumos e salários de mercado, acrescidos dos respectivos encargos, ainda que o ato convocatório da licitação não tenha estabelecido limites mínimos, exceto quando se referirem a materiais e instalações de propriedade do próprio licitante, para os quais ele renuncie a parcela ou à totalidade da remuneração.

**9.3.** Se a proposta ou lance vencedor for desclassificado, o Pregoeiro examinará a proposta ou lance subsequente, e, assim sucessivamente, na ordem de classificação.

**9.4.** Havendo necessidade, o Pregoeiro suspenderá a sessão, informando no “*chat*” a nova data e horário para a sua continuidade.

**9.5.** Encerrada a análise quanto à aceitação da proposta, o pregoeiro verificará a habilitação do proponente, observado o disposto neste Edital.

## **CLÁUSULA DÉCIMA - DO ENCAMINHAMENTO DA PROPOSTA VENCEDORA**

**10.1.** A proposta final do licitante declarado vencedor deverá ser encaminhada no prazo mínimo de 2 (duas) horas, a contar da solicitação do Pregoeiro no sistema eletrônico e deverá:





**10.1.1.** ser redigida em língua portuguesa, datilografada ou digitada, em uma via, sem emendas, rasuras, entrelinhas ou ressalvas, devendo a última folha ser assinada e as demais rubricadas pelo licitante ou seu representante legal.

**10.1.2.** conter a indicação do banco, número da conta e agência do licitante vencedor, para fins de pagamento.

**10.2.** A proposta final deverá ser documentada nos autos e será levada em consideração no decorrer da execução do contrato e aplicação de eventual sanção à Contratada, se for o caso.

**10.2.1.** Todas as especificações do objeto contidas na proposta, tais como marca, modelo, tipo, fabricante e procedência, vinculam a Contratada.

**10.3.** Os preços deverão ser expressos em moeda corrente nacional, o valor unitário em algarismos e o valor global em algarismos e por extenso (art. 5º da Lei nº 8.666/93).

**10.3.1.** Ocorrendo divergência entre os preços unitários e o preço global, prevalecerão os primeiros; no caso de divergência entre os valores numéricos e os valores expressos por extenso, prevalecerão estes últimos.

**10.4.** A oferta deverá ser firme e precisa, limitada, rigorosamente, ao objeto deste Edital, sem conter alternativas de preço ou de qualquer outra condição que induza o julgamento a mais de um resultado, sob pena de desclassificação.

**10.5.** A proposta deverá obedecer aos termos deste Edital e seus Anexos, não sendo considerada aquela que não corresponda às especificações ali contidas ou que estabeleça vínculo à proposta de outro licitante.

**10.6.** As propostas que contenham a descrição do objeto, o valor e os documentos complementares estarão disponíveis na internet, após a homologação.

## **CLÁUSULA DÉCIMA PRIMEIRA - DO RECURSO**

**11.1.** Declarado o vencedor e decorrida a fase de regularização fiscal e



trabalhista da licitante qualificada como microempresa ou empresa de pequeno porte, se for o caso, o Pregoeiro fixará o prazo para que qualquer licitante manifeste a intenção de recorrer, de forma motivada, isto é, indicando contra qual(is) decisão(ões) pretende recorrer e por quais motivos, **exclusivamente em campo próprio do sistema.**

**11.2.** Havendo quem se manifeste, caberá ao Pregoeiro verificar a tempestividade e a existência de motivação da intenção de recorrer, para decidir se admite ou não o recurso, fundamentadamente.

**11.2.1.** Nesse momento o Pregoeiro não adentrará no mérito recursal, mas apenas verificará as condições de admissibilidade do recurso.

**11.2.2.** A falta de manifestação motivada do licitante quanto à intenção de recorrer importará a decadência desse direito.

**11.2.3.** Uma vez admitido o recurso, o recorrente terá, a partir de então, o prazo de três dias para apresentar as razões, pelo sistema eletrônico, ficando os demais licitantes, desde logo, intimados para, querendo, apresentarem contrarrazões também pelo sistema eletrônico, em outros três dias, que começarão a contar do término do prazo do recorrente, sendo-lhes assegurada vista imediata dos elementos indispensáveis à defesa de seus interesses.

**11.3.** O acolhimento do recurso invalida tão somente os atos insuscetíveis de aproveitamento.

**11.4.** Os autos do processo permanecerão com vista franqueada aos interessados, no endereço constante neste Edital.

## **CLÁUSULA DÉCIMA SEGUNDA - DA REABERTURA DA SESSÃO PÚBLICA**

**12.1.** A sessão pública poderá ser reaberta:

**12.1.1.** Nas hipóteses de provimento de recurso que leve à anulação de atos anteriores à realização da sessão pública precedente ou em que seja anulada a



própria sessão pública, situação em que serão repetidos os atos anulados e os que dele dependam.

**12.1.2.** Quando houver erro na aceitação do preço melhor classificado ou quando o licitante declarado vencedor não assinar o contrato, não retirar o instrumento equivalente ou não comprovar a regularização fiscal e trabalhista, nos termos do art. 43, §1º da LC nº 123/2006. Nessas hipóteses, serão adotados os procedimentos imediatamente posteriores ao encerramento da etapa de lances.

**12.2.** Todos os licitantes remanescentes deverão ser convocados para acompanhar a sessão reaberta.

**12.2.1.** A convocação se dará por meio do sistema eletrônico (“chat”), e-mail, de acordo com a fase do procedimento licitatório.

### **CLÁUSULA DÉCIMA TERCEIRA - DA HOMOLOGAÇÃO, ADJUDICAÇÃO E AUTORIZAÇÃO DE COMPRA**

**13.1.** Após a declaração do vencedor da licitação, não havendo manifestação dos proponentes quanto à interposição de recurso, o Pregoeiro opinará pela adjudicação do objeto licitado, o que posteriormente será submetido à autoridade competente.

**13.2.** A autoridade competente homologará o resultado da licitação ao vencedor do certame, convocando o adjudicatário a retirar/receber a Ordem de Fornecimento/Nota de Empenho dentro do prazo de no máximo 03 (três) dias, a contar da data em que o mesmo for convocado para fazê-lo junto a Unidade Requisitante, podendo substituí-lo por outros instrumentos hábeis, na forma do art. 62 da Lei nº 8.666/93.

**13.3.** A Administração poderá, quando o proponente vencedor, convocado dentro do prazo de validade de sua proposta, não apresentar situação regular ou se recusar injustificadamente a retirar a Ordem de Fornecimento/Nota de Empenho, retomar a Sessão Pública e convidar os demais proponentes classificados, seguindo a ordem de classificação, ou revogar a licitação independentemente da cominação do Art. 81 da Lei Federal 8.666/93.



## **CLÁUSULA DÉCIMA QUARTA - DO CONTRATO**

**14.1.** Homologado o resultado da licitação, a Administração deverá encaminhar ao adjudicatário o contrato, por intermédio do e-mail informado em sua proposta, para que, no prazo de 5 (cinco) dias consecutivos, contados a partir da data desta convocação, seja o referido instrumento assinado e devolvido via postal, sob pena de decair do direito à contratação, sem prejuízo das sanções previstas neste Edital. Se assim houver interesse, poderá o adjudicatário comparecer pessoalmente à Comissão Permanente de Licitação para assinatura.

**14.1.1.** A Administração não se responsabilizará pelo não recebimento do contrato encaminhado para o e-mail informado na proposta, devendo o proponente mantê-lo em condições de receber as mensagens que lhe forem encaminhadas relativas ao presente certame. Em caso de fato superveniente que venha a inviabilizar o recebimento de e-mails, deverá o proponente, em tempo hábil, comunicar a Administração.

## **CLÁUSULA DÉCIMA QUINTA - DAS CONDIÇÕES DE AQUISIÇÃO**

**15.1.** As aquisições serão formalizadas pela assinatura de documento hábil entre o fornecedor e a unidade requisitante, nos termos do art. 62 da lei 8666/93, conforme o caso.

**15.2.** A(s) Nota(s) de Empenho(s) deverão ser anexadas ao processo de administração da aquisição.

**15.3.** A licitante vencedora fornecerá somente o objeto relacionado neste Edital.

**15.4.** A Unidade Requisitante não se responsabilizará pelo fornecimento a terceiros dos objetos contratados, mesmo que adquiridos por seus servidores.

## **CLÁUSULA DÉCIMA SEXTA - DA FISCALIZAÇÃO E ACOMPANHAMENTO**

**16.1.** Observado o disposto no artigo 67 da lei federal 8.666/93, o acompanhamento, a fiscalização, o recebimento e a conferência do objeto será



realizada pela Unidade Requisitante ou no caso de substituição, pelo que for indicado pelo gestor da Unidade Requisitante.

**16.2.** A Unidade Requisitante atestará, no documento fiscal correspondente, o fornecimento do produto nas condições exigidas, constituindo tal atestação requisito para a liberação dos pagamentos ao fornecedor.

**16.2.1.** O recebimento definitivo do objeto deste instrumento, somente se efetivará com a atestação referida no item anterior.

### **CLÁUSULA DÉCIMA SÉTIMA - DA ENTREGA E DO PRAZO**

**17.1.** O prazo de entrega será de 15 dias, a partir do recebimento da Ordem de Fornecimento emitida pela Unidade Requisitante.

**17.1.1.** A entrega deverá ser feita no seguinte endereço, nesta cidade de Rua Sérgio do Amaral nº 01- Centro

**17.1.2.** A sociedade empresária fornecedora deverá constar na Nota Fiscal a data e hora em que a entrega dos produtos foi feita, além da identificação de quem procedeu o recebimento dos produtos.

**17.2.** A entrega do objeto deste instrumento será feita no endereço indicado ao servidor designado para tal fim, a quem caberá conferi-lo e lavrar Termo de Recebimento Provisório, para efeito de posterior verificação da conformidade do mesmo com as exigências das especificações.

**17.3.** Caso o objeto não esteja de acordo com as especificações exigidas, o servidor não o aceitará e lavrará termo circunstanciado do fato, que deverá ser encaminhado à autoridade superior, sob pena de responsabilidade.

**17.4.** O servidor deverá processar a conferência do que foi entregue, lavrando o termo de recebimento definitivo ou notificando a fornecedora para substituição do objeto entregue em desacordo com as especificações, tratando-se, nesse caso, de recebimento provisório.

**17.5.** O recebimento provisório ou definitivo não exclui a responsabilidade da fornecedora pela perfeita execução do fornecimento/serviço, ficando a mesma



obrigada a substituir, no todo ou em parte, o objeto do contrato/autorização de compra, se a qualquer tempo se verificarem vícios, defeitos ou incorreções.

## **CLÁUSULA DÉCIMA OITAVA - DAS OBRIGAÇÕES**

### **18.1. Da Unidade Requisitante:**

**18.1.1.** Requisitar, por meio do setor pertinente, o fornecimento dos produtos, conforme as necessidades da unidade requisitante, responsável pela fiscalização do fornecimento.

**18.1.2.** Conferir se o fornecimento do produto está de acordo com o inicialmente proposto, embora o fornecedor seja o único e exclusivo responsável pelo fornecimento nas condições especificadas.

**18.1.3.** Proporcionar condições ao fornecedor para que possa executar o objeto dentro das normas estabelecidas.

**18.1.4.** Comunicar ao fornecedor qualquer irregularidade na entrega do produto e interromper imediatamente o fornecimento, se for o caso.

**18.1.5.** Solicitar a substituição do produto que não apresentar condições de ser utilizado, mediante comunicação a ser feita pelo setor de compras/responsável da fiscalização.

**18.1.6.** Prestar as informações e os esclarecimentos que venham a ser solicitados pelo fornecedor.

**18.1.7.** Impedir que terceiros forneçam o objeto deste Edital.

**18.1.8.** Atestar o adimplemento da obrigação, desde que satisfaça às exigências editalícias.

**18.1.9.** Efetuar o pagamento ao fornecedor por meio de crédito em conta corrente bancária, mediante a apresentação da respectiva nota fiscal eletrônica, devidamente discriminada e acompanhada de duas vias da correspondente



certificação eletrônica emitida através da chave de acesso,  
[www.nfe.fazenda.gov.br](http://www.nfe.fazenda.gov.br).

## **18.2. Da Sociedade Empresária Vencedora:**

**18.2.1.** Entregar, pelo preço contratado, os produtos objeto deste Edital, segundo as necessidades e requisições da Unidade requisitante.

**18.2.2.** Entregar o objeto especificado na Ordem de Fornecimento, de acordo com as necessidades e o interesse da Unidade Requisitante, obedecendo rigorosamente os prazos e as condições estabelecidas neste Edital.

**18.2.3.** Responsabilizar-se integralmente pela entrega, nos termos da legislação vigente e exigências editalícias, observadas as especificações, normas e outros detalhamentos, quando for o caso ou no que for aplicável, fazer cumprir, por parte de seus empregados e prepostos, as normas da Unidade Requisitante.

**18.2.4.** Atender, de imediato, as solicitações relativas à substituição, reposição ou troca do objeto que não atenda ao especificado.

**18.2.5.** Entregar o objeto no prazo estabelecido, informando em tempo hábil qualquer motivo impeditivo ou que impossibilite assumir o estabelecido.

**18.2.6.** Assumir inteira responsabilidade quanto à garantia e qualidade do objeto, reservando ao Município o direito de recusá-lo caso não satisfaça aos padrões especificados.

**18.2.7.** Comunicar imediatamente a Unidade Requisitante, quando for o caso, qualquer anormalidade verificada, inclusive de ordem funcional, para que sejam adotadas as providências de regularização necessárias.

**18.2.8.** Responder objetivamente por quaisquer danos pessoais ou materiais decorrentes da entrega do objeto, seja por vício de fabricação ou por ação ou omissão de seus empregados.

**18.2.9.** Arcar com o pagamento de todos os encargos trabalhistas, fiscais, previdenciários, securitários e outros advindos da execução do objeto, de forma a eximir a Unidade Requisitante de quaisquer ônus e responsabilidades.



**18.2.10. Manter durante toda a execução contratual, em compatibilidade com as obrigações assumidas, todas as condições de habilitação e qualificação exigidas na licitação.**

### **CLÁUSULA DÉCIMA NONA - DAS PENALIDADES**

**19.1.** Os casos de inexecução do objeto deste **edital**, erro de execução, execução imperfeita, atraso injustificado e inadimplemento, sujeitará o proponente contratado às penalidades previstas no Art. 87 da Lei 8.666/93, das quais destacam-se:

- a) advertência;
- b) multa de 0,5% (cinco décimos por cento) do valor, por dia de atraso injustificado na execução do mesmo, limitados a 30 (trinta) dias corridos, após o qual será caracterizada a inexecução total;
- c) multa compensatória no valor de 5% (cinco por cento) sobre o valor total contratado;
- d) suspensão temporária de participação em licitações e impedimento de contratar com o Município, no prazo de até 02 (dois) anos;
- e) declaração de inidoneidade para contratar com a Administração Pública, até que seja promovida a reabilitação, facultando ao contratado o pedido de reconsideração da autoridade competente, no prazo de 10 (dez) dias da abertura de vistas ao processo.

**19.2.** Após o devido processo legal, as penalidades serão aplicadas pela autoridade competente que deverá comunicar a subsecretaria todas as ocorrências para fins de cadastramento e demais providências.

**19.2.1.** Entende-se por autoridade competente a gestora da despesa executada.

**19.3.** Os valores das multas aplicadas previstas nos sub-itens acima poderão ser descontados dos pagamentos devidos pela Administração.





**19.4.** Da aplicação das penalidades definidas nas alíneas “a”, “b”, “c” e “d” do item **19.1**, caberá recurso no prazo de (cinco) dias úteis, contados da intimação.

**19.4.1.** Da aplicação da penalidade definida na alínea “e” do item **19.1**, caberá pedido de reconsideração no prazo de 10 (dez) dias úteis, contados da intimação.

**19.5.** O recurso ou pedido de reconsideração relativo às penalidades acima dispostas será dirigido à autoridade gestora da despesa, a qual decidirá o recurso. no prazo de 05 (cinco) dias úteis e o pedido de reconsideração, no prazo de 10 (dez) dias úteis.

**19.6.** A aplicação de penalidades previstas para os casos de inexecução do objeto, erro de execução, execução imperfeita, atraso injustificado, inadimplemento e demais condutas ilícitas será de competência da autoridade gestora da despesa, nos termos do § 3º do art. 87 da Lei nº 8.666/93.

#### **CLÁUSULA VIGÉSIMA - DO PREÇO E DO PAGAMENTO**

**20.1.** O preço total e o preço unitário deverão ser expressos em reais, com duas casas decimais, equivalentes ao de mercado na data da sessão pública de disputa de preços.

**20.2.** Deverão estar incluídos no preço, todos os insumos que o compõem, tais como as despesas com impostos, taxas, frete, seguros e quaisquer outros que incidam direta ou indiretamente sobre a execução do objeto desta licitação, sem quaisquer ônus para a Administração, e quaisquer outros que incidam sobre a avença.

**20.3.** O pagamento será em até 30 (trinta) dias e efetuado pela Unidade Requisitante, creditado em favor da licitante vencedora, através de ordem bancária contra a entidade bancária indicada na proposta (conforme modelo descrito abaixo), em que deverá ser efetivado o crédito:

**BANCO:** ..... **AGÊNCIA:** ..... **CONTA CORRENTE:** .....

**LOCALIDADE:** .....



**20.4.** Para efeito de cada pagamento a nota fiscal/fatura deverá estar acompanhada da autorização de uso da nota fiscal eletrônica, em duas vias emitidas através do site [www.nfe.fazenda.gov.br](http://www.nfe.fazenda.gov.br), digitando a chave de acesso descrita no DANFE.

**20.4.1.** No caso da não apresentação da documentação de que trata o item **20.4.** ou estando o objeto em desacordo com as especificações e demais exigências do edital, fica a Unidade Requisitante autorizada a efetuar o pagamento, em sua integralidade, somente quando forem processadas as alterações e retificações determinadas, sem prejuízo da aplicação, ao fornecedor, das penalidades previstas.

**20.4.2.** A Unidade Requisitante poderá descontar do pagamento importâncias que, a qualquer título, lhes sejam devidas pelo fornecedor, por força da contratação.

**20.4.3.** Quando ocorrer a situação prevista no item **20.4.2.**, não correrá juros ou atualizações monetárias de natureza qualquer, sem prejuízo de outras penalidades previstas.

**20.4.4.** Os documentos de cobrança deverão ser corretamente emitidos e no caso de incorreções serão devolvidos, e o prazo para o pagamento contar-se-á da data de reapresentação da nota fiscal eletrônica/fatura.

**20.5.** As Notas Fiscais deverão ser emitidas em moeda corrente do país.

**20.5.1.** Juntamente com a nota fiscal, a contratada deverá apresentar o certificado de regularidade do FGTS e a Certidão Conjunta de Débitos Relativos a Tributos Federais e à Dívida Ativa da União.

**20.6.** Na eventualidade de aplicação de multas, estas deverão ser liquidadas simultaneamente com parcela vinculada ao evento cujo descumprimento der origem à aplicação da penalidade.

**20.7.** O CNPJ da contratada constante da nota fiscal e fatura deverá ser o mesmo da documentação apresentada no procedimento licitatório.



**20.8.** No ato de retirada da Nota de Empenho, o fornecedor deverá fornecer os dados bancários (banco, agência e nº da conta) para depósitos referentes aos pagamentos.

**20.9.** Nenhum pagamento será efetuado ao proponente vencedor enquanto pendente de liquidação quaisquer obrigações financeiras que lhe foram impostas, em virtude de penalidade ou inadimplência, sem que isso gere direito ao pleito de reajustamento de preços ou correção monetária.

**20.10.** O ISSQN se devido será recolhido, na forma do Código Tributário Municipal vigente, caso não haja comprovação do recolhimento junto ao Município sede da contratada.

### **CLÁUSULA VIGÉSIMA PRIMEIRA -DAS SANÇÕES ADMINISTRATIVAS**

**21.1.** Comete infração administrativa, nos termos da Lei nº 10.520, de 2002, o proponente/adjudicatário que:

**21.1.1.** não assinar o termo de contrato ou aceitar/retirar o instrumento equivalente, quando convocado dentro do prazo de validade da proposta;

**21.1.2.** não assinar a ata de registro de preços, quando cabível;

**21.1.3.** apresentar documentação falsa;

**21.1.4.** deixar de entregar os documentos exigidos no certame;

**21.1.5.** ensejar o retardamento da execução do objeto;

**21.1.6.** não mantiver a proposta;

**21.1.7.** cometer fraude fiscal;

**21.1.8.** comportar-se de modo inidôneo;

**21.2.** Considera-se comportamento inidôneo, entre outros, a declaração falsa quanto às condições de participação, quanto ao enquadramento como ME/EPP ou o conluio entre os proponentes, em qualquer momento da licitação, mesmo após o encerramento da fase de lances.



**21.3.** O proponente/adjudicatário que cometer qualquer das infrações discriminadas nos subitens anteriores ficará sujeito, sem prejuízo da responsabilidade civil e criminal, às seguintes sanções:

**21.3.1.** Advertência por faltas leves, assim entendidas como aquelas que não acarretarem prejuízos significativos ao objeto da contratação;

**21.3.2.** Multa de 5% (cinco por cento) sobre o valor estimado do(s) item(s) prejudicado(s) pela conduta do licitante;

**21.3.3.** Impedimento de licitar e de contratar com o Município, pelo prazo de até dois anos;

**21.3.4.** Declaração de inidoneidade para licitar ou contratar com a Administração Pública, enquanto perdurarem os motivos determinantes da punição ou até que seja promovida a reabilitação perante a própria autoridade que aplicou a penalidade, que será concedida sempre que a Contratada ressarcir a Contratante pelos prejuízos causados;

**21.4.** A penalidade de multa pode ser aplicada cumulativamente com as demais sanções.

**21.5.** A aplicação de qualquer das penalidades previstas realizar-se-á em processo administrativo que assegurará o contraditório e a ampla defesa ao licitante/adjudicatário, observando-se o procedimento previsto na Lei nº 8.666, de 1993.

**21.6.** A autoridade competente, na aplicação das sanções, levará em consideração a gravidade da conduta do infrator, o caráter educativo da pena, bem como o dano causado à Administração, observado o princípio da proporcionalidade.

## **CLÁUSULA VIGÉSIMA SEGUNDA - DA IMPUGNAÇÃO AO EDITAL E DO PEDIDO DE ESCLARECIMENTO**

22.1 Até 01 (um) dia útil antes da data designada para a abertura da sessão pública, qualquer pessoa poderá impugnar este Edital.



- 22.1 A impugnação poderá ser realizada por forma eletrônica, pelo e-mail [licitacao@aracitaba.mg.gov.br](mailto:licitacao@aracitaba.mg.gov.br), ou por petição dirigida ou protocolada no endereço Praça Barão de Montes Claros, 16
- 22.2 Caberá ao Pregoeiro, auxiliado pelos responsáveis pela elaboração deste Edital e seus anexos, decidir sobre a impugnação no prazo de até 01 (um) dia útil contados da data de recebimento da impugnação.
- 22.3 Acolhida a impugnação, será definida e publicada nova data para a realização do certame.
- 22.4 Os pedidos de esclarecimentos referentes a este processo licitatório deverão ser enviados ao Pregoeiro, até 01 (um) dia útil anteriores à data designada para abertura da sessão pública, exclusivamente por meio eletrônico via internet, no endereço indicado no Edital.
- 22.5 O pregoeiro responderá aos pedidos de esclarecimentos no prazo de 01 (um) dia útil, contado da data de recebimento do pedido, e poderá requisitar subsídios formais aos responsáveis pela elaboração do edital e dos anexos.
- 22.6 As impugnações e pedidos de esclarecimentos não suspendem os prazos previstos no certame.
- 22.6.1 A concessão de efeito suspensivo à impugnação é medida excepcional e deverá ser motivada pelo pregoeiro, nos autos do processo de licitação.
- 22.7 As respostas aos pedidos de esclarecimentos serão divulgadas pelo sistema e vincularão os participantes e a administração.

### **CLÁUSULA VIGÉSIMA TERCEIRA- DISPOSIÇÕES GERAIS**

- 23.1.** Serão utilizados para a realização deste certame recursos de tecnologia da informação, compostos por um conjunto de programas de computador que permitem confrontação sucessiva através do envio de lances dos proponentes com plena visibilidade para o pregoeiro e total transparência dos resultados para a sociedade, através da Rede Mundial de Computadores – INTERNET.
- 23.2.** A realização do procedimento estará a cargo da Prefeitura Municipal de Aracitaba, responsável pelo planejamento, coordenação e gerenciamento do sistema de licitações e contratos no âmbito da Administração Pública Direta e da Administradora do Pregão Eletrônico, entidade contratada para, através da rede mundial de computadores, prover o sistema de compras eletrônicas.



**23.3.** Como requisito para participação no pregão, em campo próprio do sistema eletrônico, a proponente deverá manifestar o pleno conhecimento e atendimento às exigências previstas no Edital.

**23.4.** O fornecedor, ao utilizar sua senha de acesso ao sistema para dar um lance no evento, terá expressado sua decisão irrevogável de concluir a transação a que se refere o evento nos valores e condições do referido lance, e caso este lance seja o escolhido pelo comprador, será reputado perfeito e acabado o contrato de compra e venda do produto negociado.

**23.5.** Incumbirá ao proponente acompanhar as operações no sistema eletrônico durante a sessão pública do Pregão, ficando responsável pelo ônus decorrente da perda de negócios, diante da inobservância de quaisquer mensagens emitidas pelo sistema ou de sua desconexão.

**23.6.** Nenhuma indenização será devida aos proponentes por apresentarem documentação e/ ou apresentarem proposta relativa ao presente PREGÃO.

**23.7.** É facultado ao Pregoeiro a realização de diligências no curso do procedimento licitatório, bem como, sanear falhas, fazer complementação de insuficiências ou ainda, correções de caráter formal.

**23.7.1.** Na hipótese de necessidade de suspensão da sessão pública para a realização de diligências, com vistas ao saneamento das propostas e documentos de habilitação, a sessão pública somente poderá ser reiniciada mediante aviso prévio no sistema com, no mínimo, vinte e quatro horas de antecedência, e a ocorrência será registrada em ata.

**23.7.2.** Obriga-se a proponente a fornecer ao Pregoeiro os documentos originais correspondentes em qualquer época que lhe forem solicitados.

**23.7.3.** Dentre os documentos passíveis de solicitação pelo Pregoeiro, destacam-se os que contenham as características do material ofertado, tais como marca, modelo, tipo, fabricante e procedência, além de outras informações pertinentes, a exemplo de catálogos, folhetos ou propostas, encaminhados por



**MUNICÍPIO DE  
ARACITABA**  
ESTADO DE MINAS GERAIS

Praça Barão de Montes Claros, 16  
Centro  
Aracitaba/MG – CEP 36255-000  
CNPJ nº 17.747.940/0001-41

meio eletrônico, ou, em se tratando de amostra, na forma e prazo indicados pelo Pregoeiro, sob pena de não aceitação da proposta.

**23.8.** A presente licitação somente poderá vir a ser revogada por razões de interesse público decorrentes de fato superveniente, devidamente comprovado, ou anulada, no todo ou em parte, por ilegalidade, de ofício ou por provocação de terceiros, mediante parecer escrito e devidamente fundamentado.

**23.9.** O resultado desta licitação será lavrado em Ata, a qual será assinada pelo Pregoeiro e Equipe de Apoio.

**23.10.** O proponente é responsável pela fidelidade e legitimidade das informações e dos documentos apresentados em qualquer fase da licitação.

**23.11.** No interesse da Administração, sem que caiba às participantes qualquer recurso ou indenização, poderá a licitação ter:

- a) adiada sua abertura;
- b) alterado o Edital, com fixação de novo prazo para a realização da licitação.

**23.12.** Para dirimir quaisquer questões decorrentes do procedimento licitatório, elegem as partes o Foro da cidade de Santos Dumont/MG, com renúncia expressa a qualquer outro por mais privilegiado que seja.

**23.13.** Esclarecimentos em relação a eventuais dúvidas de interpretação do presente Edital poderão ser obtidos junto a Prefeitura pelo telefone: (32) 3256-1151, nos dias úteis no horário das 09:00 às 17:00 horas.

**23.14.** Em caso de divergência entre disposições deste Edital e de seus anexos ou demais peças que compõem o processo, prevalecerá as deste Edital.

**23.15.** Os casos omissos relativos à aplicabilidade do presente Edital serão sanados pela Prefeitura, obedecida a legislação vigente.

**23.16.** O acompanhamento dos resultados, recursos e atos pertinentes a este edital poderão ser consultados no endereço:



**MUNICÍPIO DE  
ARACITABA**  
ESTADO DE MINAS GERAIS

Praça Barão de Montes Claros, 16  
Centro  
Aracitaba/MG – CEP 36255-000  
CNPJ nº 17.747.940/0001-41

**<https://www.portaldecompraspublicas.com.br>**,

atualizado a cada nova etapa do pregão.

que será

**23.17.** Fazem parte deste Edital os seguintes anexos:

Anexo I – Termo de Referência e Valor Estimado.

Anexo II - Modelo de Declaração de Microempresa (ME) ou de Empresa de Pequeno Porte (EPP).

Anexo III - Modelo de Declaração de Habilitação e Pleno Conhecimento.

Anexo IV - Modelo de Declaração de Empregador Pessoa Jurídica.

Anexo V – Modelo Declaração de Inexistência de Fato Impeditivo.

Anexo VI – Minuta de contrato.

Aracitaba, 22 de setembro de 2022.

Maria Aparecida Barbosa Melquíades  
Presidente da Comissão Permanente de Licitação

Agnelo Sad Junior  
OAB/MG 88.382





**PREGÃO ELETRÔNICO nº 024/2022**

**PROCESSO nº 105/2022**

**ANEXO I - TERMO DE REFERÊNCIA E ORÇAMENTO ESTIMADO**

**1. 1. OBJETO**

1.1. Aquisição de caçambas estacionárias para as atividades da Secretaria de Obras, conforme descritivo abaixo:

Item	Discriminação	Unidade	Quant	Preço Unitário	Total do Item
1	caçamba estacionária	um	5,000	5.033,333	25.166,67
	Total				25.166,67

**2 Especificações da caçamba:**

CAÇAMBA DE ENTULHO ESTACIONÁRIA CAPACIDADE VOLUMÉTRICA DE 4 M<sup>3</sup> ( QUATRO METROS CÚBICOS ) DE CUBAGEM EXATA ( SUJEITO A CUBAGEM ).

- PARA ARMAZENAGEM DE DETRITOS, ENTULHOS E MATERIAIS DESCARTÁVEIS, EM OBRAS DA CONSTRUÇÃO CIVIL, ÁREAS RESIDENCIAIS, PARA IÇAMENTO VIA CAMINHÃO GUINDASTE,
- FABRICADAS EM AÇO SAE 1020, COM ESPESSURA NAS LATERAIS EM AÇO 1/8”, COM REFORÇOS EXTERNOS EM PERFIL DE AÇO COM ESPESSURA DE 4,25 MM TANTO EM TODAS AS BORDAS SUPERIORES DA CAÇAMBA, QUANTO DE FORA A FORA NA ALTURA DOS PINOS DE ISSAMENTO
- FUNDO REFORÇADO EM CHAPA DE AÇO DE 5/32”
- PINOS LATERAIS PARA ISSAMENTO EM AÇO SAE 1045 DE NO MÍNIMO 38,21 MM DE DIÂMETRO
- SOLDADA PELO PROCESSO MIG, COM ARAME DE 1,2 MM DE ALTA PENETRAÇÃO.
- GANCHOS E EIXOS EM BARRA MACIA PARA TRABALHO EM EQUIPAMENTO POLIGUINDASTES.
- APLICACAO DE PINTURA ESMALTE SINTÉTICO AUTOMOTIVO EM UMA COR LISA A SER DEFINIDA PELA ADMINISTRAÇÃO.
- FAIXAS REFLETIVAS .



• PINTURA NAS LATERAIS EXTERNAS EM ESMALTE SINTÉTICO EM UMA COR COM OS DIZERES ( PREFEITURA MUNICIPAL DE ARACITABA ADM 2021 – 2024 )

• PRODUTO EM CONFORMIDADE COM A NORMA ABNT 14728/2005.

**MEDIDAS:**

COMPRIMENTO: 2,65

LARGURA: 1,78

ALTURA: 1,22

ALTURA PINOS: 0,94

DISTÂNCIA PINOS: 1.04

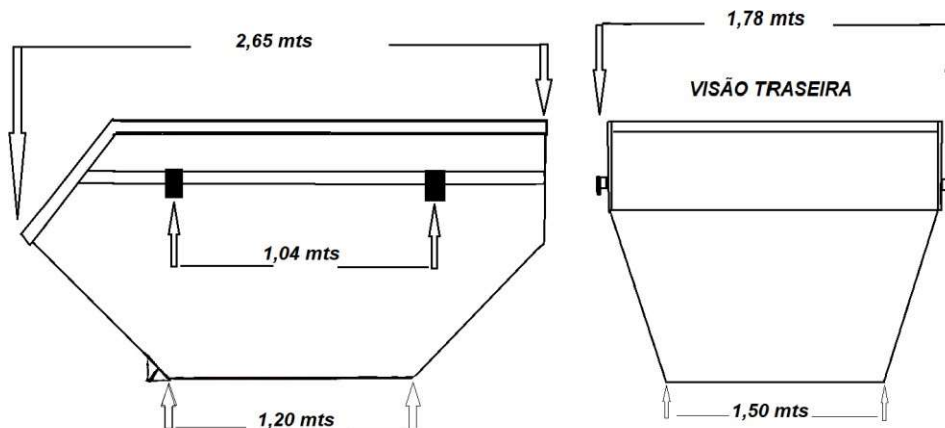

**3- ENTREGA E CRITÉRIOS DE ACEITAÇÃO DO OBJETO.**

O prazo de entrega das caçambas é de 20 dias, contados do(a) ordem de fornecimento, sendo que município se responsabilizará pela retirada das caçambas junto a empresa vencedora da licitação, contando que a mesma esteja num raio máximo de 280 km do sede da prefeitura.

As caçambas serão recebidos provisoriamente no prazo de 02 (dois) dias, pelo(a) responsável pelo acompanhamento e fiscalização do contrato, para efeito de posterior verificação de sua conformidade com as especificações constantes neste Termo de Referência e na proposta.

As Caçambas poderão ser rejeitados, quando em desacordo com as especificações constantes neste Termo de Referência e na proposta, devendo ser substituídos no prazo de 05 (cinco) dias, a contar da notificação da contratada, às suas custas, sem prejuízo da aplicação das penalidades.

As Caçambas serão recebidos definitivamente no prazo de 10 (dez) dias, contados do recebimento provisório, após a verificação da qualidade e quantidade do material e conseqüente aceitação mediante termo circunstanciado.

Na hipótese de a verificação a que se refere o subitem anterior não ser procedida dentro do prazo fixado, reputar-se-á como realizada, consumando-se o recebimento definitivo no dia do esgotamento do prazo.



O recebimento provisório ou definitivo do objeto não exclui a responsabilidade da contratada pelos prejuízos resultantes da incorreta execução do contrato.

O prazo de garantia da caçamba, contra vícios e defeitos de fabricação, bem como desgastes anormais do mesmo, não poderá ser inferior a 12 (doze) meses, contados a partir do recebimento definitivo e entrega técnica do veículo

#### **4 - DAS OBRIGAÇÕES DA CONTRATANTE**

São obrigações da Contratante:

- ..1. receber o objeto no prazo e condições estabelecidas no Edital e seus anexos;
- ..2. verificar minuciosamente, no prazo fixado, a conformidade dos bens recebidos provisoriamente com as especificações constantes do Edital e da proposta, para fins de aceitação e recebimento definitivo;
- ..3. comunicar à Contratada, por escrito, sobre imperfeições, falhas ou irregularidades verificadas no objeto fornecido, para que seja substituído, reparado ou corrigido;
- ..4. acompanhar e fiscalizar o cumprimento das obrigações da Contratada, através de comissão/servidor especialmente designado;
- ..5. efetuar o pagamento à Contratada no valor correspondente ao fornecimento do objeto, no prazo e forma estabelecidos no Edital e seus anexos;

A Administração não responderá por quaisquer compromissos assumidos pela Contratada com terceiros, ainda que vinculados à execução do presente Termo de Contrato, bem como por qualquer dano causado a terceiros em decorrência de ato da Contratada, de seus empregados, prepostos ou subordinados.

#### **5- OBRIGAÇÕES DA CONTRATADA**

A Contratada deve cumprir todas as obrigações constantes no Edital, seus anexos e sua proposta, assumindo como exclusivamente seus os riscos e as despesas decorrentes da boa e perfeita execução do objeto e, ainda:

- ..1. efetuar a entrega do objeto em perfeitas condições, conforme especificações, prazo e local constantes no Edital e seus anexos, acompanhado da respectiva nota fiscal;



- ..2. responsabilizar-se pelos vícios e danos decorrentes do objeto, de acordo com os artigos 12, 13 e 17 a 27, do Código de Defesa do Consumidor (Lei nº 8.078, de 1990);
- ..3. substituir, reparar ou corrigir, às suas expensas, no prazo fixado neste Termo de Referência, o objeto com avarias ou defeitos;
- ..4. comunicar à Contratante, no prazo máximo de 24 (vinte e quatro) horas que antecede a data da entrega, os motivos que impossibilitem o cumprimento do prazo previsto, com a devida comprovação;
- ..5. manter, durante toda a execução do contrato, em compatibilidade com as obrigações assumidas, todas as condições de habilitação e qualificação exigidas na licitação;
- ..6. indicar preposto para representá-la durante a execução do contrato.

## **6- DA SUBCONTRATAÇÃO**

Não será admitida a subcontratação do objeto licitatório.

## **7. ALTERAÇÃO SUBJETIVA**

7.1. É admissível a fusão, cisão ou incorporação da contratada com/em outra pessoa jurídica, desde que sejam observados pela nova pessoa jurídica todos os requisitos de habilitação exigidos na licitação original; sejam mantidas as demais cláusulas e condições do contrato; não haja prejuízo à execução do objeto pactuado e haja a anuência expressa da Administração à continuidade do contrato.

## **8 CONTROLE DA EXECUÇÃO**

8.1 Nos termos do art. 67 Lei nº 8.666, de 1993, será designado representante para acompanhar e fiscalizar a entrega dos bens, anotando em registro próprio todas as ocorrências relacionadas com a execução e determinando o que for necessário à regularização de falhas ou defeitos observados.

## **9- DAS SANÇÕES ADMINISTRATIVAS**



**MUNICÍPIO DE  
ARACITABA**  
ESTADO DE MINAS GERAIS

Praça Barão de Montes Claros, 16  
Centro  
Aracitaba/MG – CEP 36255-000  
CNPJ nº 17.747.940/0001-41

1. Comete infração administrativa nos termos da Lei nº 8.666, de 1993 e da Lei nº 10.520, de 2002, a Contratada que:

- 1.1.inexecutar total ou parcialmente qualquer das obrigações assumidas em decorrência da contratação;
- 1.2.ensejar o retardamento da execução do objeto;
- 1.3.fraudar na execução do contrato;
- 1.4.comportar-se de modo inidôneo;
- 1.5.cometer fraude fiscal;
- 1.6.não mantiver a proposta.

2.A Contratada que cometer qualquer das infrações discriminadas no subitem acima ficará sujeita, sem prejuízo da responsabilidade civil e criminal, às seguintes sanções:

- 2.1.advertência por faltas leves, assim entendidas aquelas que não acarretem prejuízos significativos para a Contratante;
- 2.2.multa moratória de 3% (três por cento) por dia de atraso injustificado sobre o valor total do contrato, até o limite de 20 (vinte) dias, após o que ensejará a rescisão contratual, sem prejuízo da aplicação das correspondentes penalidades oriundas da rescisão;
- 2.3.multa de 10% (dez por cento) sobre o valor total do contrato, no caso de inexecução total do objeto;
  - 2.3.1 em caso de inexecução parcial, a multa, no mesmo percentual do subitem acima, será aplicada de forma proporcional à obrigação inadimplida;
- suspensão de licitar e impedimento de contratar com o órgão ou entidade Contratante, pelo prazo de até dois anos;
- 2.5.impedimento de licitar e contratar com o município pelo prazo de até cinco anos;
- 2.6.declaração de inidoneidade para licitar ou contratar com a Administração Pública, enquanto perdurarem os motivos determinantes da punição ou até que seja promovida a reabilitação perante a própria autoridade que aplicou a



penalidade, que será concedida sempre que a Contratada ressarcir a Contratante pelos prejuízos causados;

Também ficam sujeitas às penalidades do art. 87, III e IV da Lei nº 8.666, de 1993, a Contratada que:

- ..1. tenha sofrido condenação definitiva por praticar, por meio dolosos, fraude fiscal no recolhimento de quaisquer tributos;
- ..2. tenha praticado atos ilícitos visando a frustrar os objetivos da licitação;
- ..3. demonstre não possuir idoneidade para contratar com a Administração em virtude de atos ilícitos praticados.

A aplicação de qualquer das penalidades previstas realizar-se-á em processo administrativo que assegurará o contraditório e a ampla defesa à Contratada, observando-se o procedimento previsto na Lei nº 8.666, de 1993, e subsidiariamente a Lei nº 9.784, de 1999.

A autoridade competente, na aplicação das sanções, levará em consideração a gravidade da conduta do infrator, o caráter educativo da pena, bem como o dano causado à Administração, observado o princípio da proporcionalidade

## **10. JUSTIFICATIVA DA CONTRATAÇÃO**

A secretaria de obras, Serviços urbanos justifica a aquisição de 05 (cinco) caçambas estacionaria para entulho uma vez que as mesmas são ideais para transporte de entulhos e materiais diversos. A maioria das caçambas é levada por uma caminhão poliguindaste especial, a fim de depositar seu conteúdo em depósitos, aterros sanitários ou pontos de reciclagem, essa aquisição é de suma importância para o município de Aracitaba, pois facilitará no descarte de entulhos, dos materiais de obras e construções que o município e os munícipes fazem no decorrer do ano



**PREGÃO ELETRÔNICO nº 024/2022**

**PROCESSO nº 105/2022**

**ANEXO II**

**MODELO DE DECLARAÇÃO DE MICROEMPRESA (ME) OU DE EMPRESA  
DE PEQUENO PORTE (EPP)**

A empresa ....., inscrita no CNPJ sob o nº ....., por intermédio de seu representante legal Sr.(a) ....., portador do Documento de Identidade nº ....., inscrito no CPF sob o nº ..... DECLARA, sob as penas da Lei, que cumpre os requisitos legais para qualificação como .....  
**(incluir a condição da empresa: Microempresa (ME) ou Empresa de Pequeno Porte (EPP))**, art. 3º da Lei Complementar nº 123/2006 e 2006 e Lei Municipal nº 12.211/2011 e que não está sujeita a quaisquer dos impedimentos do § 4º deste artigo, estando apta a usufruir do tratamento favorecido estabelecido nos artigos 42 a 49 da citada lei.

( ) Declaramos possuir restrição fiscal no(s) documento(s) de habilitação e pretendemos utilizar o prazo previsto no art. 43, § 1º da Lei Complementar nº. 123/06, para regularização, estando ciente que, do contrário, decairá o direito à contratação, estando sujeita às sanções previstas no art. 81 da Lei Federal nº 8.666/93.

(Observação: em caso afirmativo, assinalar a ressalva acima)

.....

(local e data)

.....

Assinatura, qualificação e carimbo

(representante legal)

- Declaração a ser emitida em papel timbrado, de forma que identifique a proponente.



**PREGÃO ELETRÔNICO nº 024/2022**

**PROCESSO nº 105/2022**

**ANEXO III**

**MODELO DE DECLARAÇÃO DE HABILITAÇÃO E PLENO CONHECIMENTO**

A empresa ....., inscrita no CNPJ sob nº ....., sediada na ....., cidade de ....., estado ....., telefone(s) ....., e-mail para contato ....., neste ato representada pelo(a) Sr(a) ....., portador da Carteira de Identidade nº ..... e do CPF nº ....., declara, sob as penas da Lei, que preenche plenamente os requisitos de habilitação estabelecidos no presente Edital do **Pregão Eletrônico nº 024/2022**, assim como tem pleno conhecimento do objeto licitado e anuência das exigências constantes do Edital e seus anexos.

.....

(local e data)

.....

Assinatura, qualificação e carimbo

(representante legal)

- Declaração a ser emitida em papel timbrado, de forma que identifique a proponente.





**MUNICÍPIO DE  
ARACITABA**

ESTADO DE MINAS GERAIS

Praça Barão de Montes Claros, 16

Centro

Aracitaba/MG – CEP 36255-000

CNPJ nº 17.747.940/0001-41

**PREGÃO ELETRÔNICO nº 024/2022**

**PROCESSO nº 105/2022**

**ANEXO IV**

**MODELO DE DECLARAÇÃO DE EMPREGADOR PESSOA JURÍDICA**

.....  
inscrito no CNPJ nº ....., por  
intermédio de seu representante legal o(a)  
Sr(a) ....., portador da  
Carteira de Identidade nº ..... e do CPF  
nº ....., **DECLARA, sob as penas da Lei, em  
cumprimento ao disposto no inciso XXXIII, do art. 7º da Constituição da  
República**, que não emprega menor de dezoito anos em trabalho noturno,  
perigoso ou insalubre e não emprega menor de dezesseis anos.

Ressalva: emprega menor, a partir de quatorze anos, na condição de aprendiz  
( )

(Observação: em caso afirmativo, assinalar a ressalva acima)

.....  
(local e data)

.....  
Assinatura, qualificação e carimbo  
(representante legal)

- Declaração a ser emitida em papel timbrado, de forma que identifique a proponente.



**PREGÃO ELETRÔNICO nº 024/2022**

**PROCESSO nº 105/2022**

**ANEXO V**

**DECLARAÇÃO DE INEXISTÊNCIA DE FATO IMPEDITIVO**

(Nome da empresa), sediada (endereço completo), inscrita no CNPJ/MF sob o nº ....., por intermédio do seu representante legal o Sr.(a) ....., portador da Carteira de Identidade nº ..... e do CPF nº ....., **DECLARA**, sob as penas da lei, que não incorre em qualquer das condições impeditivas, especificando:

- 1 - Que não foi declarada inidônea por ato do Poder Público;
- 2 - Que não está impedida de transacionar com a Administração Pública;
- 3 - Que não foi apenada com rescisão de contrato, quer por deficiência dos serviços prestados, quer por outro motivo igualmente grave, no transcorrer dos últimos 5 (cinco) anos;
- 4 - Que não incorre nas demais condições impeditivas previstas no art. 9º da Lei Federal nº 8.666/93 consolidada pela Lei Federal nº 8.883/94.
- 5 - E que, se responsabiliza pela veracidade e autenticidade dos documentos oferecidos, comprometendo-se a comunicar a PREFEITURA MUNICIPAL DE ARACITABA a ocorrência de quaisquer fatos supervenientes impeditivos da habilitação, ou que comprometam a idoneidade da proponente, nos termos do artigo 32, parágrafo 2º, e do artigo 97 da Lei 8.666/93, e suas alterações.

.....

(local e data)

.....

Assinatura, qualificação e carimbo

- Declaração a ser emitida em papel timbrado, de forma que identifique a proponente.



**PREGÃO ELETRÔNICO nº 024/2022**

**PROCESSO nº 105/2022**

**ANEXO VI - MINUTA DE CONTRATO**

CONTRATO QUE ENTRE SI FAZEM O  
MUNICÍPIO DE \_\_\_\_\_ E  
A .....

O (a) ....., neste ato representado por seu  
Prefeito(a) Sr(a) . ....., brasileiro(a), casado(a),  
inscrito(a) no CPF nº ....., portador da CI  
nº ..... doravante denominado ....., e a  
sociedade empresária \_\_\_\_\_  
\_\_\_\_\_ estabelecida à rua  
\_\_\_\_\_ nº \_\_\_\_\_, CNPJ  
nº ....., pelo seu representante infra-assinado  
Sr. ....., CPF nº ....., RG  
nº ....., doravante denominada CONTRATADA,  
considerando o resultado do **Pregão Eletrônico nº 024/2022**, conforme consta  
do processo administrativo próprio nº **105/2022**, firmam o presente contrato,  
obedecidas as disposições da Lei Federal nº 10.520/02 e subsidiariamente a Lei  
nº 8.666/93, e as condições seguintes:

**CLÁUSULA PRIMEIRA**

**DO OBJETO**

**T1.1.** É objeto deste instrumento a aquisição de caçambas estacionárias para as atividades da Secretaria de Obras, conforme especificações constantes dos Anexos do edital do **Pregão Eletrônico nº 024/2022**, o qual integra este termo independente de transcrição por ser de conhecimento das partes.



**1.2.** Integra este Contrato, como se nele estivessem transcrito as

**CLÁUSULA SEGUNDA - DO PREÇO E DO PAGAMENTO**

**2.1.** O presente contrato tem o valor de R\$ ..... (.....), conforme lance vencedor registrado em Ata de Realização do Pregão, que integra o presente instrumento e que é de pleno conhecimento das partes, sendo os valores unitários os seguintes:

<b>Item</b>	<b>Quant.</b>	<b>Descrição</b>	<b>Marca</b>	<b>Valor unitário</b>	<b>Valor total</b>
				R\$	

**2.2.** O pagamento será em até 30 (trinta) dias e efetuado pela Unidade Requisitante, creditado em favor da contratada, através de ordem bancária contra a entidade bancária indicada na proposta (conforme descrito abaixo), em que deverá ser efetivado o crédito:

**BANCO:** ..... **AGÊNCIA:** ..... **CONTA CORRENTE:** .....

**LOCALIDADE:** .....

**2.3.** Para efeito de cada pagamento a nota fiscal/fatura deverá estar acompanhada da autorização de uso da nota fiscal eletrônica, em duas vias emitidas através do site [www.nfe.fazenda.gov.br](http://www.nfe.fazenda.gov.br), digitando a chave de acesso descrita no DANFE.

**2.3.1.** No caso da não apresentação da documentação de que trata o item **2.3.** ou estando o objeto em desacordo com as especificações e demais exigências do contrato, fica a Unidade Requisitante autorizada a efetuar o pagamento, em sua integralidade, somente quando forem processadas as alterações e retificações determinadas, sem prejuízo da aplicação, ao fornecedor, das penalidades previstas.

**2.3.2.** A Unidade Requisitante poderá descontar do pagamento importâncias



que, a qualquer título, lhes sejam devidas pelo fornecedor, por força da contratação.

**2.3.3.** Quando ocorrer a situação prevista no item **2.3.2**, não correrá juros ou atualizações monetárias de natureza qualquer, sem prejuízo de outras penalidades previstas.

**2.3.4.** Os documentos de cobrança deverão ser corretamente emitidos e no caso de incorreções serão devolvidos, e o prazo para o pagamento contar-se-á da data de reapresentação da nota fiscal eletrônica/fatura.

**2.4.** As Notas Fiscais deverão ser emitidas em moeda corrente do país.

**2.4.1.** Juntamente com a nota fiscal, a contratada deverá apresentar o certificado de regularidade do FGTS, CND do INSS.

**2.5.** Na eventualidade de aplicação de multas, estas deverão ser liquidadas simultaneamente com parcela vinculada ao evento cujo descumprimento der origem à aplicação da penalidade.

**2.6.** O CNPJ da contratada constante da nota fiscal e fatura deverá ser o mesmo da documentação apresentada no procedimento licitatório.

**2.7.** No ato de retirada da Nota de Empenho, o fornecedor deverá fornecer os dados bancários (banco, agência e nº da conta) para depósitos referentes aos pagamentos.

**2.8.** Nenhum pagamento será efetuado ao proponente vencedor enquanto pendente de liquidação quaisquer obrigações financeiras que lhe foram impostas, em virtude de penalidade ou inadimplência, sem que isso gere direito ao pleito de reajustamento de preços ou correção monetária.

**2.9.** As despesas decorrentes da presente licitação correrão por conta da dotação nº .....

### **CLÁUSULA TERCEIRA - DO CONTRATO E DOS PRAZOS**



**3.1.** O contrato regular-se-á, no que concerne a sua alteração, inexecução ou rescisão, pelas disposições da Lei nº 8.666, de 21 de junho de 1.993 observadas suas alterações posteriores, pelas disposições do Edital e pelos preceitos do direito público.

**3.2.** O contrato poderá, com base nos preceitos de direito público, ser rescindido pela autoridade gestora da despesa a todo e qualquer tempo, independentemente de interpelação judicial ou extrajudicial, mediante simples aviso, observadas as disposições legais pertinentes.

**3.3.** Farão parte integrante do contrato as condições previstas no Edital e na proposta apresentada pelo adjudicatário.

**3.4.** O contrato terá vigência de 1 (um) meses a contar de sua assinatura.

**3.5. Do reajuste do contrato:**

**3.5.1.** O contrato poderá ter o seu valor reajustado, desde que seja observado o interregno mínimo de 01(um) ano, a contar da data da proposta, ou da data do orçamento a que a proposta se referir.

**3.5.2.** Para o reajuste do contrato será adotado como indicador o Índice de Preços ao Consumidor Amplo – IPCA, calculado pelo Instituto Brasileiro de Geografia e Estatística – IBGE.

**3.5.3.** O valor pactuado poderá ser revisto mediante solicitação da contratada, com vistas a restabelecer a equação econômico-financeira do contrato, na forma do inc. II, da alínea “d”, do art. 65, da Lei nº. 8.666/93.

**3.5.4.** As eventuais solicitações deverão fazer-se acompanhar de comprovação de superveniência do fato imprevisível ou previsível, porém de consequências incalculáveis, bem como da demonstração analítica de seu impacto nos custos do Contrato.

**CLÁUSULA QUARTA - DAS OBRIGAÇÕES**

**4.1. OBRIGAÇÕES DA CONTRATANTE**



**4.1.1.** Receber o objeto do contrato no prazo e condições estabelecidas no Edital e seus anexos.

**4.1.2.** Verificar minuciosamente, no prazo fixado, a conformidade da proposta, para fins de aceitação e recebimento definitivo.

**4.1.3.** Comunicar à CONTRATADA, por escrito, sobre imperfeições, falhas ou irregularidades verificadas no objeto contratado fornecido, para que seja reparado ou corrigido.

**4.1.4.** Acompanhar e fiscalizar o cumprimento das obrigações.

**4.1.5.** Efetuar o pagamento à CONTRATADA no valor correspondente ao fornecimento do objeto, no prazo e forma estabelecidos no Edital e seus anexos.

**4.1.6.** A CONTRATANTE não responderá por quaisquer compromissos assumidos pela CONTRATADA com terceiros, ainda que vinculados à execução do certame, bem como por qualquer dano causado a terceiros em decorrência de ato da CONTRATADA, de seus em decorrência de ato da CONTRATADA, de seus servidores, prepostos ou subordinado.

## **4.2. OBRIGAÇÕES DA CONTRATADA**

**4.2.1.** Fornecer o objeto conforme especificações, quantidades, prazos e demais condições estabelecidas neste Contrato.

**4.2.2.** Manter durante toda a execução do contrato a compatibilidade com as obrigações por ela assumidas, e todas as condições de habilitação exigidas na licitação.

**4.2.3.** Atender prontamente quaisquer orientações e exigências dos Fiscais do Contrato e do Gestor do Contrato inerentes à execução do objeto contratual.

## **CLÁUSULA QUINTA - DAS CONDIÇÕES DE FORNECIMENTO**

**5.1.** As aquisições serão formalizadas pela assinatura de Contrato entre o fornecedor e a unidade requisitante, nos termos do art. 62 da lei 8666/93, conforme o caso.



**5.2.** A(s) Nota(s) de Empenho(s) deverão ser anexadas ao processo de administração da aquisição.

**5.3.** A licitante vencedora fornecerá somente o objeto relacionado neste Contrato.

**5.4.** A Unidade Requisitante não se responsabilizará pelo fornecimento à terceiros dos objetos contratados, mesmo que adquiridos por seus servidores.

### **CLÁUSULA SEXTA - DOS PRAZOS**

**6.1.** Para a entrega: \_\_\_\_ (\_\_\_\_) dias após o recebimento da Nota de Empenho.

### **CLÁUSULA SÉTIMA - DAS PENALIDADES**

**7.1.** Os casos de inexecução do objeto do Contrato, erro de execução, execução imperfeita, atraso injustificado e inadimplemento contratual, sujeitará o proponente contratado às penalidades previstas no Art. 87 da Lei 8.666/93, das quais destacam-se:

- a) advertência;
- b) multa de 0,5% (cinco décimos por cento) do valor, por dia de atraso injustificado na execução do mesmo, limitados a 30 (trinta) dias corridos, após o qual será caracterizada a inexecução total;
- c) multa compensatória no valor de 5% (cinco por cento) sobre o valor total contratado;
- d) suspensão temporária de participação em licitações e impedimento de contratar com o Município, no prazo de até 02 (dois) anos;
- e) declaração de inidoneidade para contratar com a Administração Pública, até que seja promovida a reabilitação, facultando ao contratado o pedido de reconsideração da autoridade competente, no prazo de 10 (dez) dias da abertura de vistas ao processo.





**7.2.** Após o devido processo legal, as penalidades serão aplicadas pela autoridade competente que deverá comunicar a subsecretaria todas as ocorrências para fins de cadastramento e demais providências.

**7.2.1.** Entende-se por autoridade competente a gestora da despesa executada.

**7.2.2.** Os valores das multas aplicadas previstas nos sub-itens acima poderão ser descontados dos pagamentos devidos pela Administração.

**7.3.** Da aplicação das penalidades definidas nas alíneas “a”, “b”, “c” e “d” do item **7.1**, caberá recurso no prazo de 5 (cinco) dias úteis, contados da intimação.

**7.3.1.** Da aplicação da penalidade definida na alínea “e” do item **7.1**, caberá pedido de reconsideração no prazo de 10 (dez) dias úteis, contados da intimação.

**7.4.** O recurso ou pedido de reconsideração relativo às penalidades acima dispostas será dirigido à autoridade gestora da despesa, a qual decidirá o recurso no prazo de 05 (cinco) dias úteis e o pedido de reconsideração, no prazo de 10 (dez) dias úteis.

**7.5.** A inexecução total ou parcial do Contrato ensejará na sua rescisão, com as consequências contratuais e as previstas em Lei, cujos motivos para a referida rescisão são os previstos no Art. 78 da Lei 8.666/93.

**7.6.** O Município poderá rescindir o contrato, independentemente de qualquer procedimento judicial, observada a legislação vigente, nos seguintes casos:

- a) por infração a qualquer de suas cláusulas;
- b) decretação de falência, concurso de credores, dissolução ou liquidação;
- c) em caso de transferência, no todo ou em parte, das obrigações assumidas neste contrato, sem prévio e exposto aviso ao Município;
- d) por comprovada deficiência no atendimento do objeto do contrato;
- e) mais de 2 (duas) advertências



**7.7.** A autoridade gestora da despesa poderá, ainda, sem caráter de penalidade, declarar rescindido o contrato por conveniência administrativa ou interesse público, conforme disposto no artigo 79 da lei 8.666/93 e suas alterações.

**7.8.** A aplicação de penalidades previstas para os casos de inexecução do objeto, erro de execução, execução imperfeita, atraso injustificado, inadimplemento contratual e demais condutas ilícitas será de competência da Unidade Requisitante, na pessoa da autoridade competente, gestora da despesa, nos termos do § 3º, do art. 87, da Lei nº 8.666/93.

### **CLÁUSULA OITAVA - DA FISCALIZAÇÃO E ACOMPANHAMENTO**

**8.1.** Observado o disposto no artigo 67 da lei federal 8.666/93, o acompanhamento, a fiscalização, o recebimento e a conferência do objeto será realizada pela Unidade Requisitante ou no caso de substituição, pelo que for indicado pelo gestor da Unidade Requisitante.

**8.2.** A Unidade Requisitante atestará, no documento fiscal correspondente, o fornecimento do produto nas condições exigidas, constituindo tal atestação requisito para a liberação dos pagamentos ao fornecedor.

**8.2.1.** O recebimento definitivo do objeto deste instrumento, somente se efetivará com a atestação referida no item anterior.

### **CLÁUSULA NONA - DA CESSÃO**

**9.1.** Havendo incontestável e justificado interesse público e autorização prévia e expressa da Prefeitura, o Contrato poderá ser cedido ou transferido no todo ou parcialmente.

**9.1.1.** A cessão do contrato poderá ocorrer independentemente da fase em que se encontrar a execução do objeto contratado, desde que o pretense cessionário tenha participado e tenha sido habilitado na licitação. Serão convocadas as empresas por ordem de classificação obtida na licitação.

**9.2.** A subcontratação poderá ocorrer após autorização prévia e expressa da Prefeitura, em parte do contrato, assumindo a contratada, completa



responsabilidade pela atuação dos subcontratados, que não terão qualquer vínculo com a Prefeitura.

**9.3.** As comunicações entre as partes, relacionadas com o acompanhamento e controle do presente contrato, serão feitas sempre por escrito.

### **CLÁUSULA DÉCIMA - DO FORO**

**10.1.** Para dirimir quaisquer questões decorrentes do presente contrato, elegem as partes o Foro da Comarca de \_\_\_\_\_, com renúncia expressa a qualquer outro por mais privilegiado que seja.

E por estarem assim acordados, assinam este contrato os representantes das partes e as testemunhas abaixo em duas vias de igual teor;

Prefeitura de \_\_\_\_\_, ..... de ..... de .....

**PREFEITO  
EMPRESA**

Representante Legal

Cargo

**Testemunha 1**

**Testemunha 2**

Ass.: \_\_\_\_\_

Ass.: \_\_\_\_\_

Nome: \_\_\_\_\_

Nome: \_\_\_\_\_